

VA.ILA.

**MANUALE INSTALLAZIONE
BQ40 PLUS**

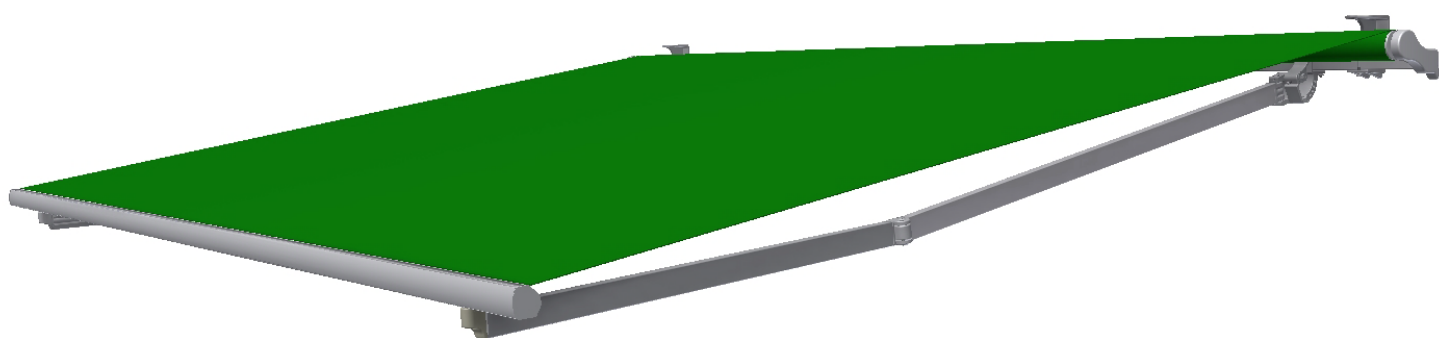

SOMMARIO

INTRODUZIONE	3.1
Attrezzatura necessaria	3.1.1
Requisiti del personale	3.1.2
SICUREZZA	3.2
Informazioni generali sicurezza	3.2.1
Requisiti per lavorare in sicurezza	3.2.2
Ambiente di lavoro	3.2.3
ESPLOSI	4
STAFFE DI SUPPORTO	6
ISTRUZIONI INSTALLAZIONE	7

1 INTRODUZIONE

Il presente manuale è stato realizzato dal Costruttore per fornire le indicazioni necessarie a coloro che sono autorizzati a effettuare le operazioni di installazione e manutenzione straordinaria del prodotto.

È vietato asportare, riscrivere o comunque modificare le pagine del manuale e il loro contenuto.

Le operazioni devono essere eseguite da personale in possesso dei requisiti tecnico-professionali conformi alle leggi o norme nazionali vigenti in materia.

Tale manuale deve essere conservato integro in tutte le sue parti e in un luogo facilmente accessibile.

Il Costruttore si riserva il diritto di aggiornare la produzione e i manuali relativi, senza l'obbligo di aggiornare produzione e manuali precedenti.

Il Costruttore si riserva tutti i diritti sul presente manuale: nessuna riproduzione totale o parziale è permessa senza autorizzazione scritta dello stesso.

1.1 - Requisiti del personale

Il personale dedicato a questa operazione deve essere in possesso di una conoscenza tecnica del prodotto, acquisita con almeno due anni di esperienza o previo un opportuno corso tecnico-formativo.

1.2 - Attrezzatura necessaria

Per garantire la corretta installazione della tenda, e di conseguenza il funzionamento ottimale del prodotto finito, è necessario essere dotati della seguente attrezzatura:

- avvitatore;
- una livella;
- spago;
- set completo di utensili;
- attrezzature per lavorare in altezza (trabattelli, scale, ponteggi, piattaforme aeree, ecc) che rispettino le vigenti normative di sicurezza delle persone nei posti di lavoro.

2 SICUREZZA

2.1 - Informazioni generali di sicurezza

Durante tutte le operazioni descritte nel presente manuale, assicurarsi che nella zona di lavoro sia presente **ESCLUSIVAMENTE** il personale addetto ai lavori (vedi 1.1 - Requisiti del personale).

Non appoggiare oggetti sopra il telo della tenda.

È vietato appendersi o sostenersi sulla tenda: rischio di gravi lesioni per le persone, nonché di danneggiamento alla tenda stessa. Indossare gli indumenti e i dispositivi di protezione individuali previsti dalle norme vigenti in materia di sicurezza nei posti di lavoro.

2.2 - Requisiti per lavorare in sicurezza

L'installazione deve essere eseguita nel pieno rispetto della normativa D.P.R. 164/56 e D.Lgs 494/96 per tutto ciò che attiene la sicurezza delle persone.

Controllare, prima dell'utilizzo, che le opere provvisorie utilizzate (trabattelli, ponteggi, scale, ecc.) e tutti i dispositivi di protezione individuale (imbracature, cinghie di sicurezza, ecc.) siano a norma ed in buono stato.

Utilizzare sempre i dispositivi di protezione individuale adeguati.

Nel caso gli installatori siano più di uno, è necessario coordinare i lavori.

Gli operatori devono comportarsi in conformità alle istruzioni di sicurezza ricevute.

Nel caso la tenda debba essere montata ad un piano elevato da quello di terra, è necessario delimitare e presidiare l'area durante la salita al piano della tenda in modo che nessuno possa trovarsi sotto l'eventuale carico sospeso.

Legare saldamente la tenda avvolgendo la fune o cinghia intorno alle parti preassemblate, in modo che non scivolino dei componenti, con pericolo di caduta della stessa.

2.3 - Ambiente di lavoro

Le operazioni di installazione e manutenzione straordinaria devono essere eseguite in un luogo sufficientemente illuminato (in base alle norme specifiche), naturalmente e/o artificialmente.

L'operatore deve infatti avere una buona visibilità per la lavorazione da eseguire, e deve inoltre impedire l'avvicinamento di terze persone alla zona di lavoro della tenda.

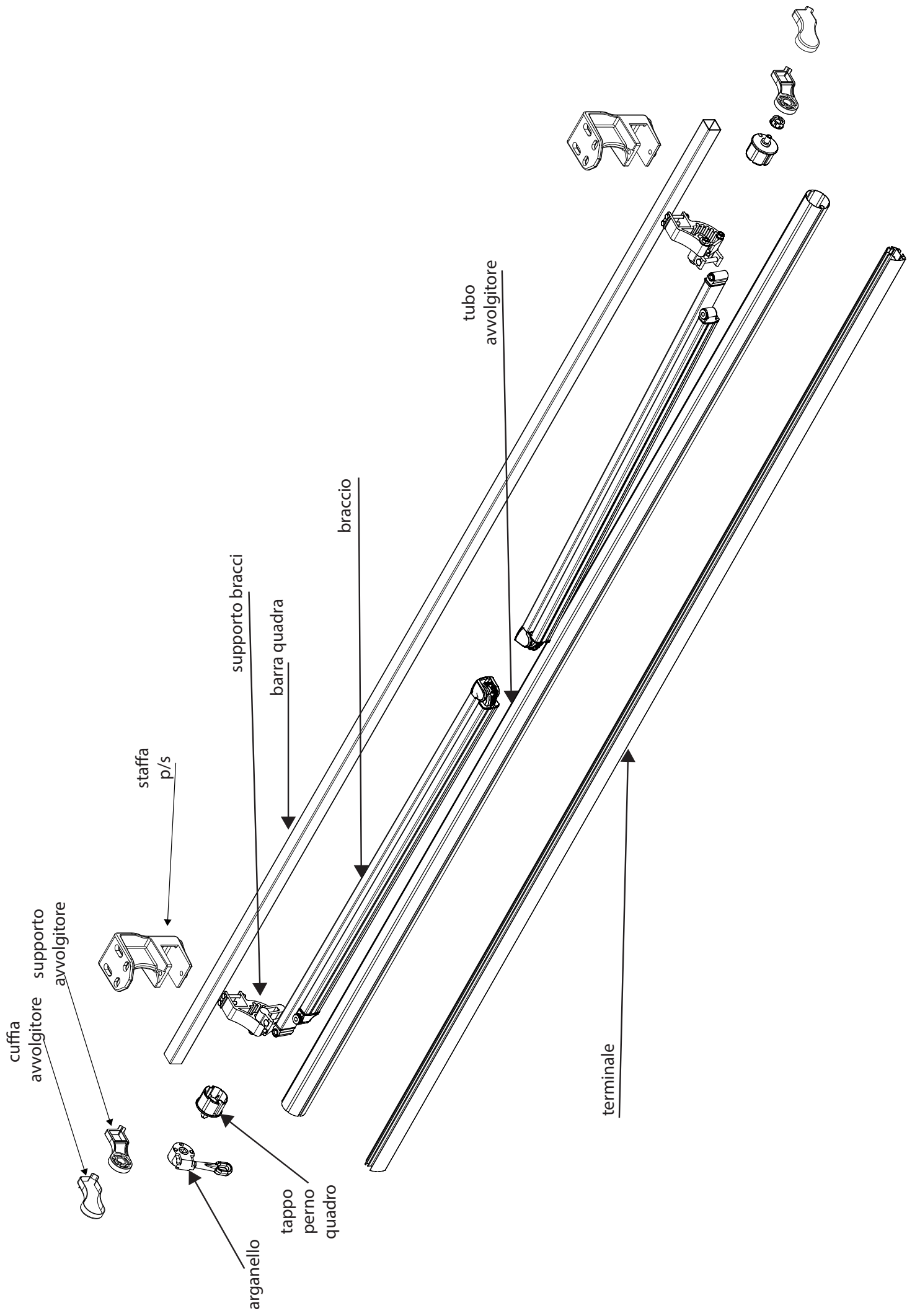

cuffia
avvolgitore

supporto
avvolgitore

staffa
p/s

supporto bracci

barra quadra

braccio

tubo
avvolgitore

terminale

arganello

tappo
perno
quadro

STAFFA PARETE SOFFITTO

Staffe in alluminio pressofuso verniciate a polvere epossidica. Sono utilizzabili sia a parete che a soffitto. Per il fissaggio utilizzare le asole previste.

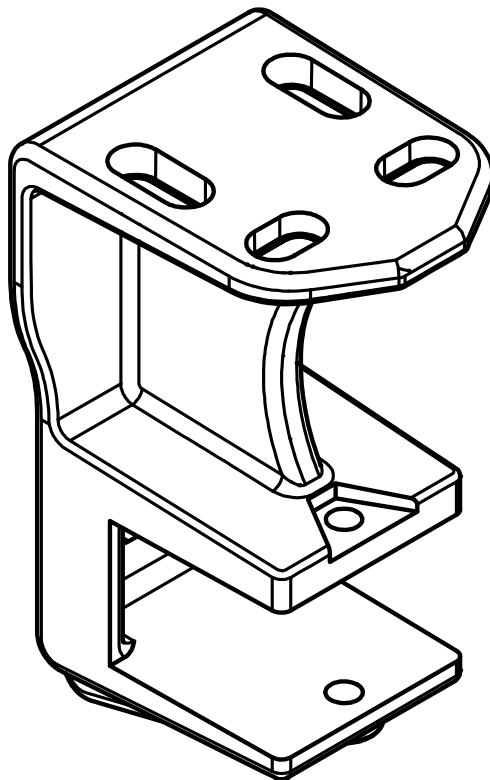
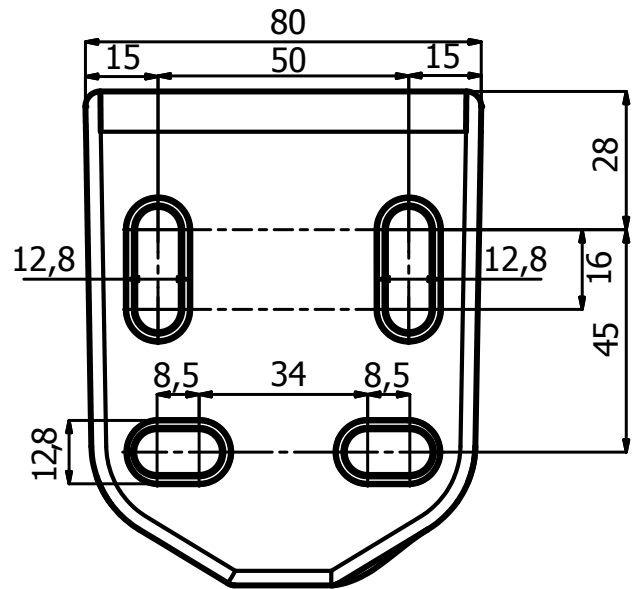
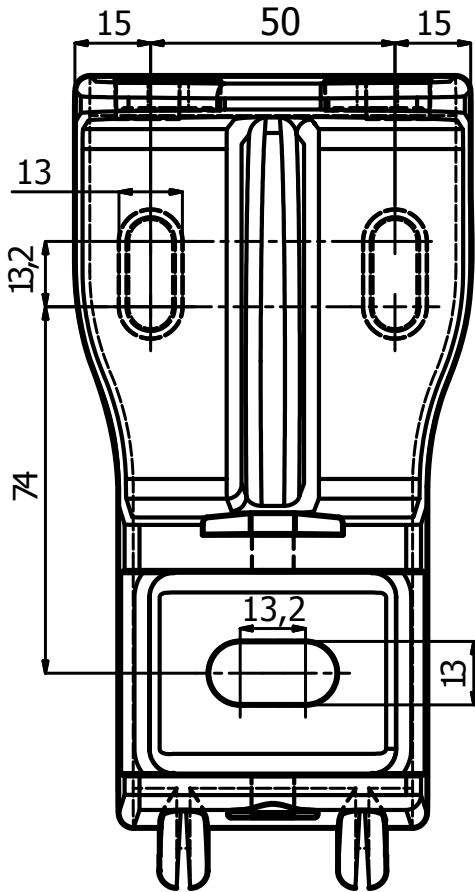

INSTALLAZIONE

Misurare il soffitto dove va montata la tenda segnare la posizione della la staffa B Fig.5

(N.B. installare le staffe in prossimità dei supporti A che tengono i bracci Fig.5)

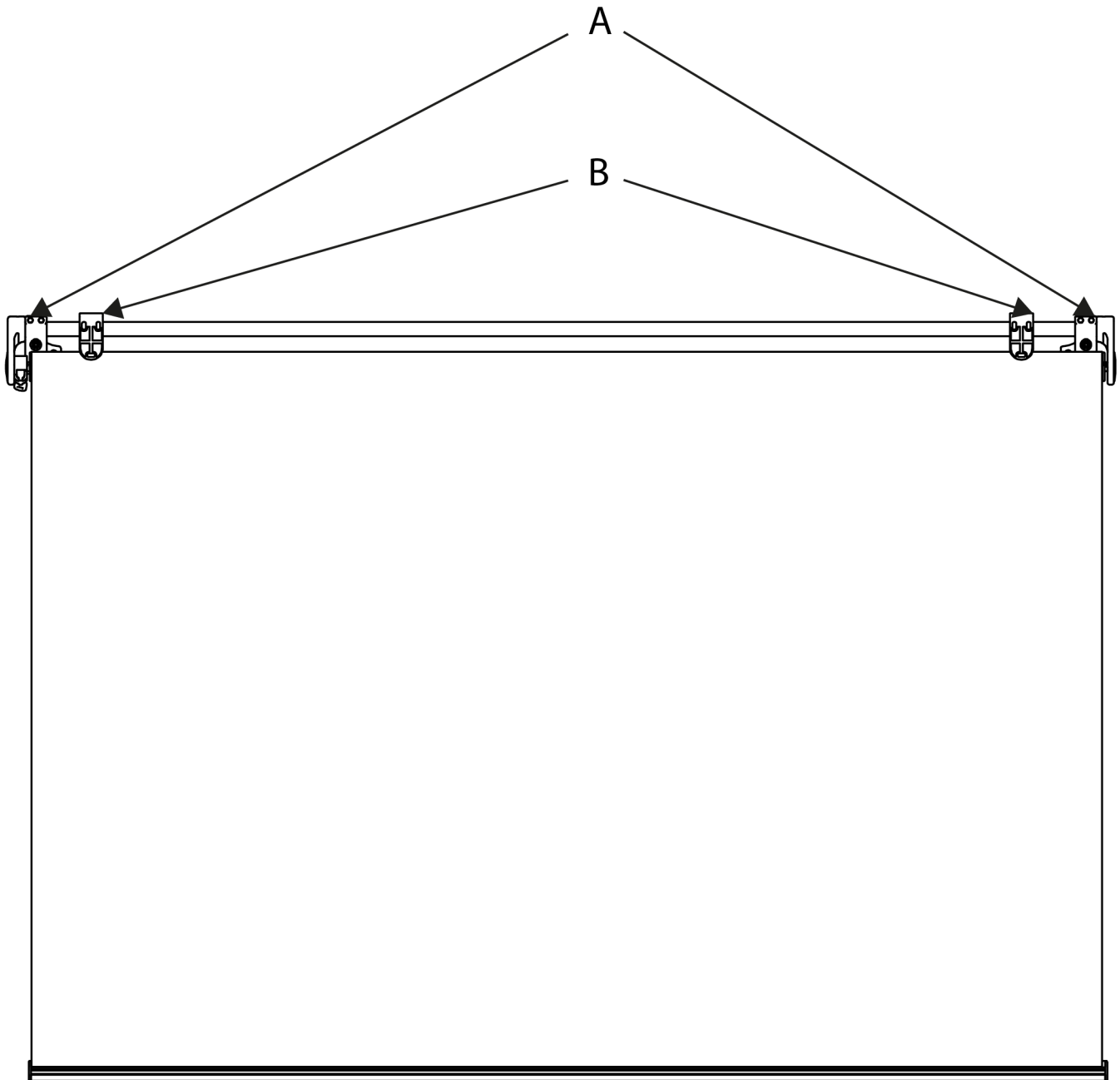

Fig.5

REGOLAZIONE BRACCI

Regolare l'inclinazione della tenda:

- 1) Aprire la tenda
- 2) allentare il bullone B (Fig. 4)
- 3) svitare e togliere la vite A (Fig. 4) avendo cura mantenere il punto D
- 4) abbassare il braccio fino ad uno dei fori C e reinserire la vite A tolta precedentemente ripetere l'operazione anche sull'altro braccio

Regolata l'inclinazione stringere tutti i dadi dei supporti bracci

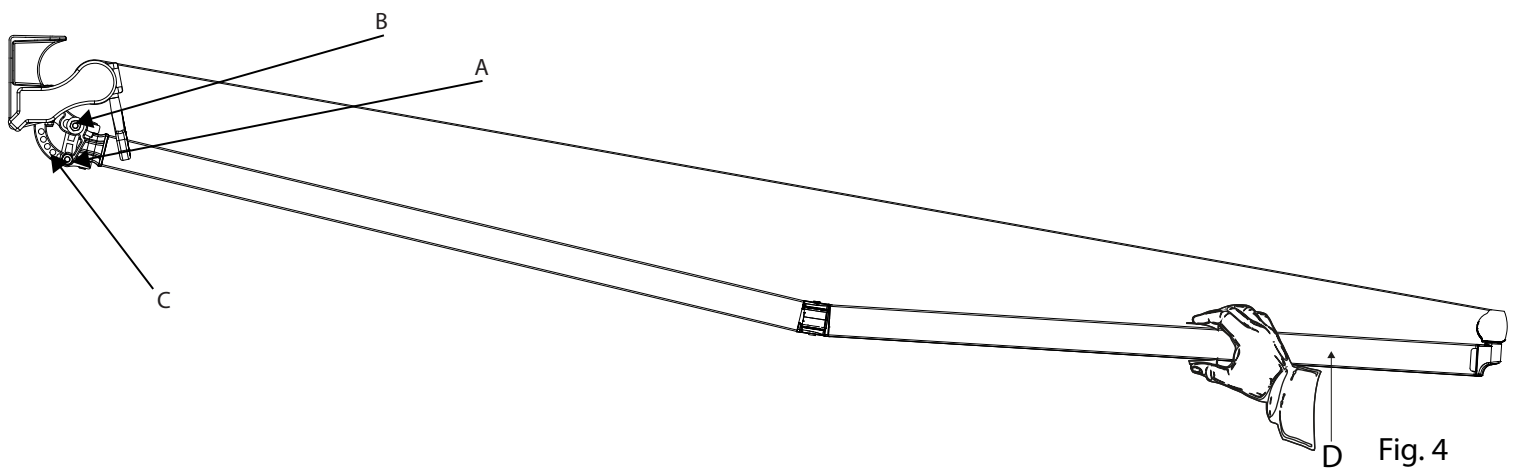

OPERAZIONI FINALI

Apertura e chiusura tenda manuale: manovrare con l'asta in dotazione.

Apertura e chiusura tenda motorizzata: regolare i finecorsa del motore seguendo le istruzioni allegate.

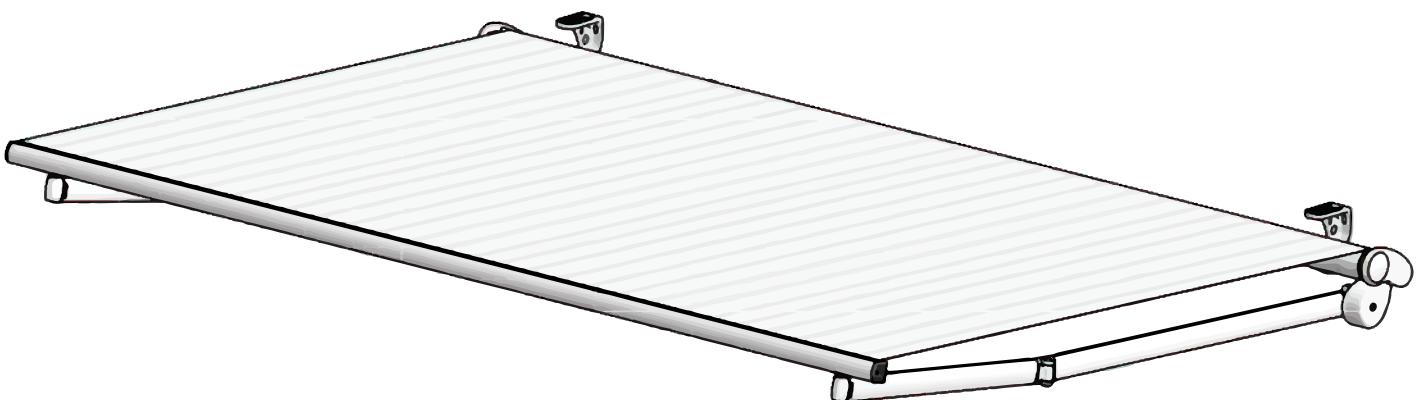

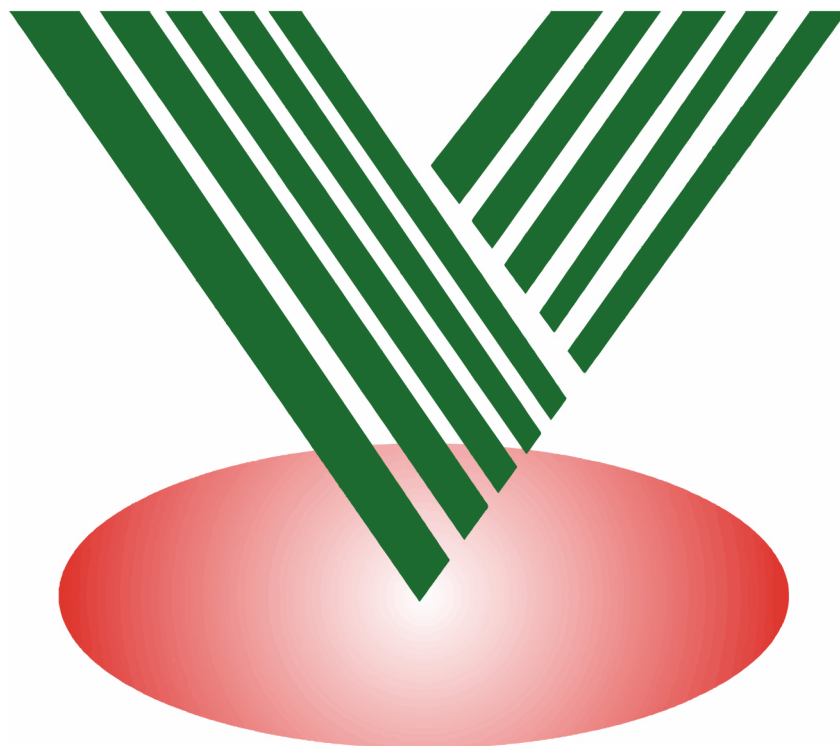

VA.ILA.

Fabbrica tende da sole

Via Campogillaro 34

00030 San Cesareo (Rm)

Tel. 06 9559571 Fax. 06 9589363

mail: vaila@inwind.it

www.vailatende.it

Vi ringraziamo di aver scelto ed
utilizzato i prodotti VA.ILA.